

DJ Ning ASC INT.

取扱説明書兼保証書

日本語版

本書は日本国内において有効です。

2010年9月 Ver. 1.0

本書は大切に保管して下さい。

本書の複製・転載を禁じます

使用する際には、必ず、USB ケーブル、PS2
ケーブルの両方を接続してください。

Printed in China

Copyright©2010 FPI HONGKONG COMPANY

All rights reserved.

www.dj-ning.com

【重要事項！ご使用前に必ずお読み下さい！】

運送中にスクラッチの軸が浮いてしまう
事があります。

皿を回した際にカラカラ音がしたり、何か
が引っ掛かっている際は、そのまま使用す
ると内部のセンサと歯車が破損します。
その場合、無理に回さず上から皿を押して
軸を下げてください。

使用する際には、必ず、USB ケーブル、PS2
ケーブルの両方を接続してください。

USB への接続はコントローラー本体への電
源供給に必要です。

必ず、USB にも接続してご使用下さい。

もくじ

- 1.はじめに**
- 2.ターンテーブルサイドの交換方法**
- 3.ハンドクッションの取付方法(オプション品)**
- 4.別売品について**
- 5.仕様**
- 6.製品保証とアフターサービス**

1.はじめに

■製品について

- ・高温、多湿な場所で長期間保管、使用はお控えください。
- ・煙、異臭、異音が発生した場合は、すぐにご使用を中止して下さい。
- ・機器内部に金属物を入れたり、水をかけたり濡らしたりしないでください。
- ・濡れた手でご使用したり、プラグ類を触らないで下さい。
- ・水平でない場所や振動の激しい場所でのご利用はお控えください
- ・PS2 や USB のコードを無理に引っ張らないでください。
- ・当製品を遊技目的以外の方法でご使用しないで下さい。
- ・当製品は Windows PC でのご利用も可能ですが、すべての環境下での動作を保障するものではありません。
- ・ハンドメイド製品のため、製造時に発生した小さな傷、埃などが付着している場合がありますが、良品扱いとさせていただきます。
- ・当製品の使用によって発生した損失・損害等は一切免責とさせていただきます。

■付属品

- ・コントローラー本体
- ・PSX とパラレルポートの変換コード
- ・六角レンチ
- ・取扱説明書

■Windows PC 用ドライバは公式 web サイトよりダウンロードして下さい。

<http://www.dj-ning.com>

■固有の製造番号について（管理 ID タグ）

NR コントローラーには製品固有の製造番号（管理 ID タグ）が付けられています。この製造番号により製造年月日、ユーザー情報などを把握する事ができるようになっています。同じ製造番号が存在する事はありません。個人情報厳格に管理され外部に漏洩することは決してありません。

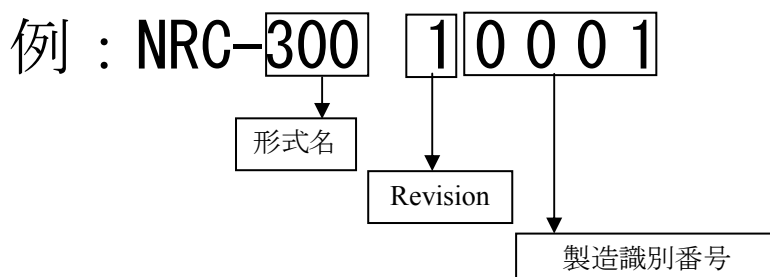

2. ターンテーブルサイドの交換方法

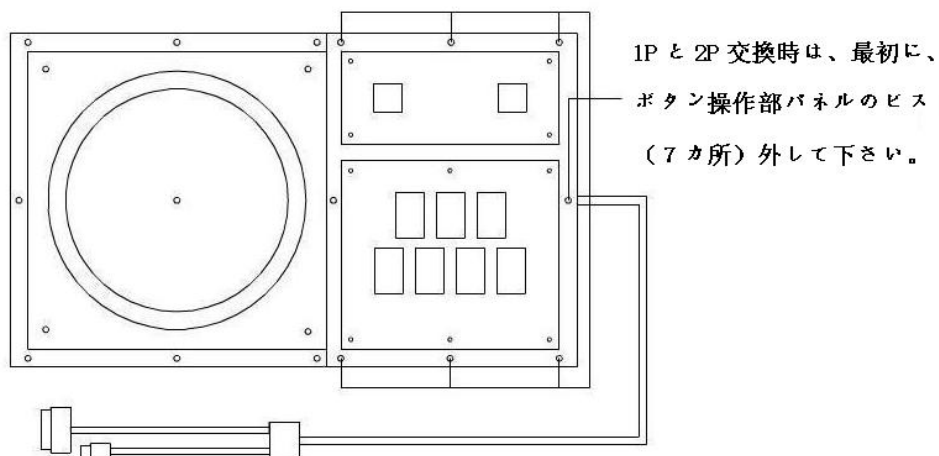
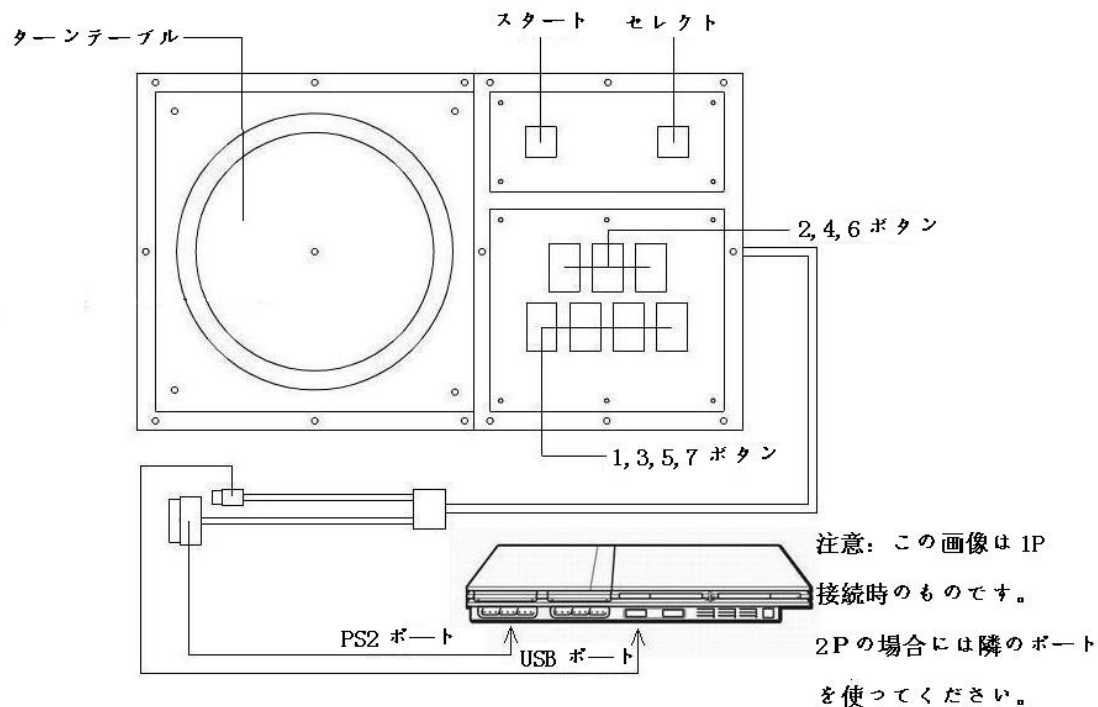

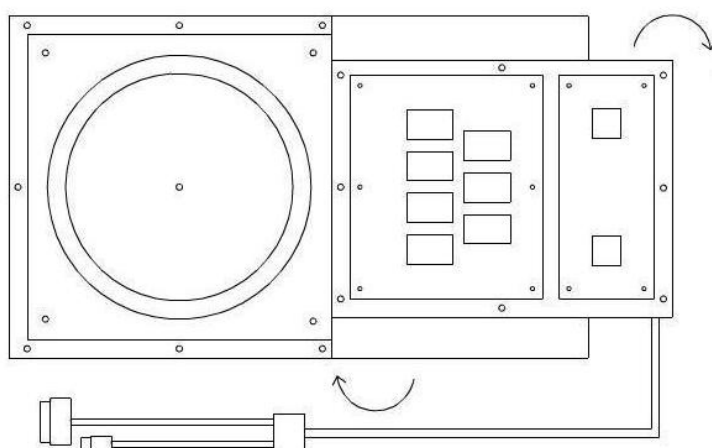

ボタン操作部のパネルを180度回転して設置して下さい。

(写真は90度に回転した状態です。)

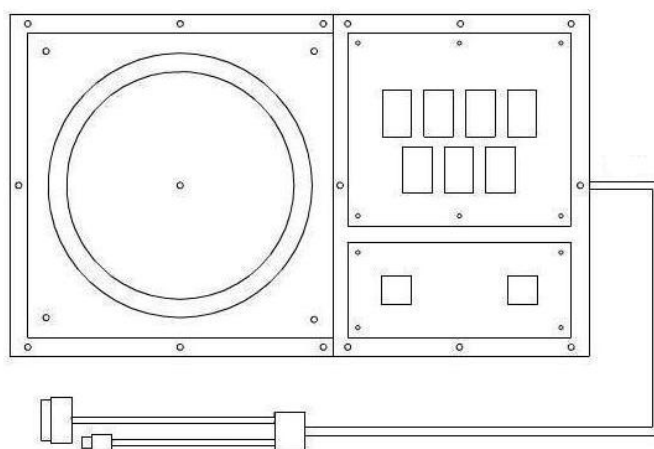

180度に回転しパネルを設置した後、外したビスを固定して下さい。

(写真は1Pと2P交換済みの状態を示した画像です。)

以上で交換完了です。

3.ハンドクッションの取付方法(オプション品)

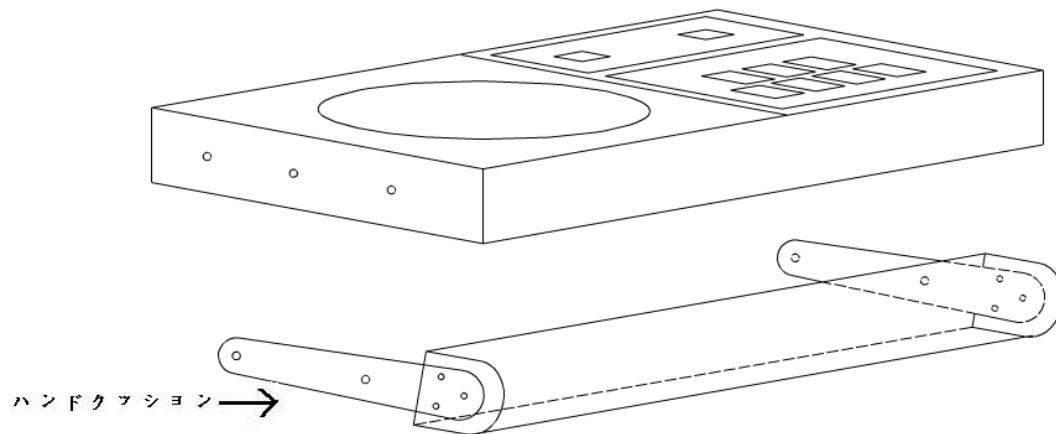

この画像は本体とハンドクッションです。

2Pの場合は、この二つの穴を使って下さい。

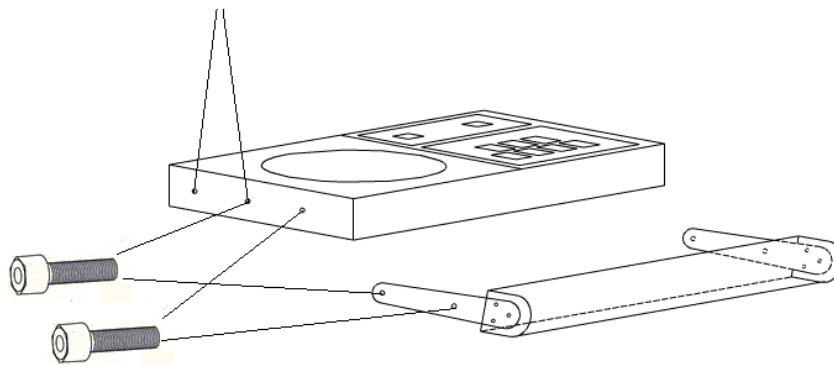

****ハンドクッションの取り付け方(1Pの場合)**:**

図のように、六角形スパナでビスをきつく締めて取り付けてください。

(図は左側です。右側も同じように取り付けてください。)

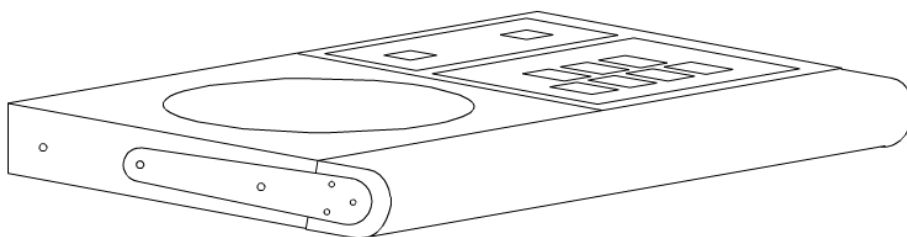

ビスで固定すれば取り付け完了です。

上の図は取り付け完了の状態です。

ハンドクッションは自由に取り外し可能です。

以上で取付完了です。

<ハンドクッションが装着できない時>

本体とハンドクッションはボルトとナットを用いて固定する方法を取っています。

まず、本体底面を開けてコントローラー側面内側のナットを外しボルトを抜いてから、ハンドクッションを併せて取り付け、再びコントローラー側面の外側と内側にボルトとナットを通し固定して下さい。

<USB ケーブル、PS2 ケーブルの両方を接続して下さい>

使用する際には、必ず、USB ケーブル、PS2 ケーブルの両方を接続してください。USB への接続はコントローラー本体への電源供給に必要です。必ず、USB にも接続してご使用下さい。

4.別売品

ご希望のお客様は当社までご連絡下さい。
日本語、英語、中国語のいずれかでお知らせ下さい。

dj-ning@dj-ning.com

<http://www.dj-ning.com>

- ・専用ハンドクッション
- ・ボタン LED ライト：赤青黄色緑白ピンク紫など
- ・ターンテーブル LED ライトユニット：赤青黄色緑白ピンク紫など

※上記以外のパーツの輸入も可能です。（お問い合わせ下さい）

※最新価格は web サイトをご参照下さい。

※中国からの送料・輸入代行料が別途発生致します。（お問い合わせ下さい）

5.仕様

[DJ Ning ASC 型式名]

型式名：NRC-300

外形寸法：520*274*100（長さ*広さ*高さ、単位：mm）

重量：約 7.0kg

型式名：NRC-500

外形寸法：572*336*100（長さ*広さ*高さ、単位：mm）

重量：約 7.0kg

[共通項目]

給電方式：USB ポートによる DC 5V 給電

マイクロスイッチ：オムロン製 0.49N または 中国製

ボタン：三和電子製 または 中国製

ターンテーブルの高さ：20 mm

互換性：Windows PC（パラレルポート） と SONY PlayStation2

対応 OS：Windows XP 以上推奨

コードの長さ：1500mm

生産者：DJ Ning Factory China

販売者：FPI HONGKONG COMPANY（香港）

生産国：中国

Windows PC 用ドライバは、公式 web サイトよりダウンロードして下さい。

<http://www.dj-ning.com>

6.保証とアフターサービス（必ずお読み下さい）

■ アフターサービスについて

日本国内在住のお客様は修理引取も可能です。

日本語、英語、中国語いずれかでお知らせ下さい。

- ・ 機種名
- ・ 製品シリアル番号
- ・ 購入年月日
- ・ 故障状況（できるだけ詳しく）
- ・ ご住所、お名前、お電話番号、メールアドレス

■ 無償修理期間について

- ・ 商品到着後 3 ヶ月間。 +5,000 円で 6 ヶ月まで延長可能です。

※無償引取修理（往復送料無料）は到着後 1 ヶ月間です。

■ 無償修理保証期間経過後の修理について

当社までご相談ください。

基本技術料 5000 円+実費パーツ代+往復送料のみのご負担です。

※中古入手品・転売品の修理費用は別途お問い合わせ下さい。

※基本技術料は参考料金です。できるだけ安価にて対応いたします。

■ 例外事項（保証規程）

保証期間内でも以下の場合、有償修理とさせていただきます。

- ・ 使用維持保管上の誤り、および不当な修理・改造による故障及び損傷
- ・ 振動落下などによる故障および損傷
- ・ 火災・地震・水害・落雷・その他天変地異、公害や異常電圧などの事故および損傷の原因が商品以外にある場合
- ・ 消耗部品の劣化に伴う故障の有無
- ・ 当社からの輸入以外の場合（中古品・転売品など）

■本書は日本国内において有効です。

■お問い合わせ先（日本語、英語、中国語対応）

FPI HONGKONG COMPANY（香港）

<http://www.dj-ning.com>

dj-ning@dj-ning.com

当社所在地、電話番号、営業時間等は web サイトからご参照下さい。

追記：Playstation,Windows などは各社の商標または登録商標です。